

Sensor für die Lendenwirbelsäule

Typ M568A6A...

Sechssachsig

Typ M568A6A... wird im Crashtestdummy HIII-6 year old (Y7) zur Messung der Kräfte und Momente im Bereich der Lendenwirbelsäule (Lumbar Spine) eingesetzt.

- Sechssachsig (F_x , F_y , F_z , M_x , M_y , M_z)
- UPS-Modul integrierbar
- Geringe Linearitätsabweichung und Hysterese
- Kistler Systemverkabelung
- Polaritäten nach SAE J211/1



Beschreibung

Beim Einsatz im E1 sind zusätzliche Modifikationen der Abdominal Drum und der Lumbar Spine notwendig. Der Sensor besteht aus Elementen, auf die Kräfte und Momente übertragen werden. Der mechanische Verformungskörper, appliziert mit Dehnungsmessstreifen, dient zur mechanisch-elektrischen Umformung. Die zu messenden Kräfte oder Momente erzeugen mechanische Dehnungen und Stauchungen im Messkörper. Um Linearitätsfehler zu vermeiden, werden die Verformungswege konstruktiv klein gehalten (hohe Steifigkeit).

So wird ein proportionales Verhalten erzielt. In einer Wheatstonschen Brückenschaltung werden die der einwirkenden Kraft proportionalen Widerstandsänderungen gemessen und ausgewertet. Der Sensor ist mit UPS-Modul, das in einem externen Zusatzgehäuse im Kabel oder im Steckverbinder untergebracht ist, erhältlich. Kundenspezifische Kabellängen und Steckverbinder mit spezieller Kundenbelegung sind optional möglich.

Technische Daten

Achsen		F_x	F_y	F_z	M_x	M_y	M_z
Messbereich	kN	4,45	4,45	7,1			
	N·m				240	240	150
Brückenausgangsspannung (typ.)	mV/V	1,7	1,7	0,9	1,2	1,2	1,8
Empfindlichkeit (typ.)	$\mu\text{V/V/kN}$	382	382	127			
	$\mu\text{V/V/N·m}$				5,3	5,3	12,9
Brückenwiderstand	Ω	350	350	700	700	700	350
Grenzlast, statisch	%	150	150	150	150	150	150

Allgemeine Daten

Versorgungsspannung ¹⁾	VDC	2,5 ... 15
Isolationswiderstand ²⁾	G Ω	>10
Betriebstemperaturbereich	$^{\circ}\text{C}$	-20 ... 80
Lagertemperaturbereich	$^{\circ}\text{C}$	-30 ... 90
Linearitätsfehler (typ.)	%	<1
Hysterese (typ.)	%	<1
Kanalübersprechen	%	<5
Brückennullsignal (typ. / max.)	mV/V	0,01 / 0,03
Gewicht, ohne Kabel	Gramm	570

Alle gemessenen Werte bei 25 $^{\circ}\text{C}$ mit einer Sensorversorgung von 10 V, sonst sind andere Werte angegeben.

¹⁾ Mit UPS-Modul 9 ... 12 VDC

²⁾ Alle Adern gegen Sensorgehäuse, gemessen mit 500 VDC

Anwendung

Der Sensor wird direkt an die dafür vorgesehene Messstelle im Dummy eingebaut und liefert somit wichtige Erkenntnisse über die Belastungen auf den menschlichen Körper, die während eines Crashtests auftreten.



Bild 1: Dummyanwendung, Messstelle Lumbar Spine



Bild 2: Kabelanschluss

Mitgeliefertes Zubehör

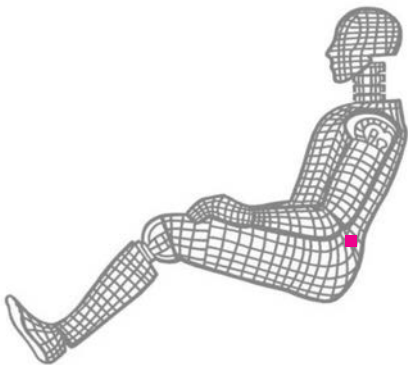
- Keines

Zubehör (optional)

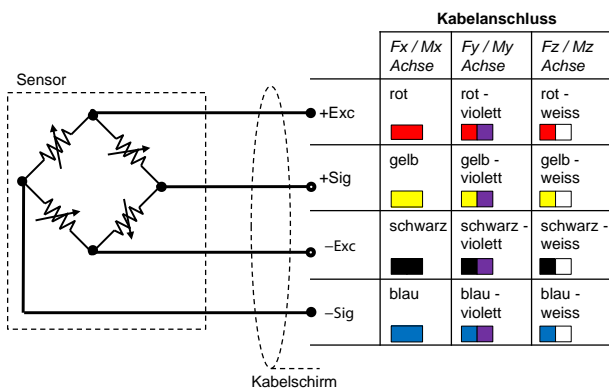
- Zus. Etikett mit Seriennummer, steckerseitig
- UPS-Modul
- Zus. Etikett mit ID-Nummer am Sensor
- Zus. Shunt

Art. Nr.

M015KABID
auf Anfrage
M015KABID
auf Anfrage

Bestellschlüssel

Typ M568A6A

Ausführung

Standard	IM
----------	----

Kabellänge vor Elektronik

0 cm	00
<10 cm (Zahl x 1 cm)	C#
10 cm ... 9,9 m (Zahl x 10 cm)	##
10 m ... 90 m (Zahl x 10 m)	D#

Zusatzelektronik

Sensordetail, gem. Typdeklaration Kraft-Moment TP-650-2	#
---------------------------------------------------------	---

Kabellänge nach Elektronik

0 cm	00
<10 cm (Zahl x 1 cm)	C#
10 cm ... 9,9 m (Zahl x 10 cm)	##
10 m ... 90 m (Zahl x 10 m)	D#

Steckverbinder

Steckertyp, gem. TP-600	#-
Steckerbelegung, gem.. TP-600	-#

M568A6A_000-939d-05.16

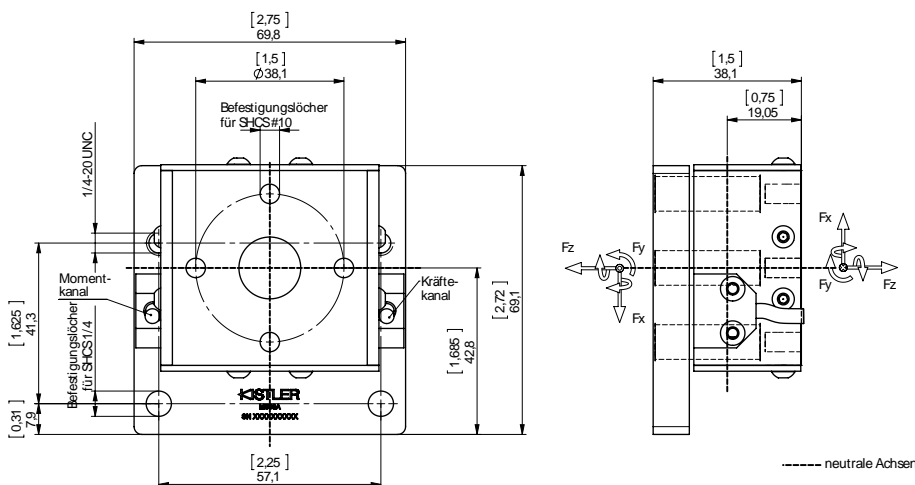

Bild 3: Abmessungen in mm