

Reaktionsmomentsensor

-1 ... 1 N·m bis -1 000 ... 1 000 N·m

Typ 9329A ... 9389A

Die montagefreundlichen piezoelektrischen Reaktionsmomentsensoren eignen sich besonders zum Messen von sich rasch ändernden Drehmomenten an nicht rotierenden Wellen. Es sind fünf Baugrößen für die Messbereiche ± 1 N·m, ± 10 N·m, ± 25 N·m, ± 200 N·m und $\pm 1\,000$ N·m erhältlich.

- Zwei kalibrierte Messbereiche: 100 %, 10 %
- Sehr kompakter, einbaufertiger Reaktionsmomentsensor
- Flexible Adaption über beidseitige Flansche mit Gewindebohrungen
- Zentriersitze für koaxialen Einbau und optimale Drehmomenteinleitung
- Zentrische Bohrung für Wellendurchführungen
- Als Drehmoment-Kalibriersensor einsetzbar

Beschreibung

Der Reaktionsmomentsensor ist unter hoher Vorspannung zwischen Dehnschraube und Mutter integriert. Wirkt auf den Sensor ein Moment, werden die erzeugten Schubspannungen auf die Quarze übertragen. Das kraftproportionale Ladungssignal wird von einer Elektrode abgegriffen und über ein abgeschirmtes Kabel zu einem Ladungsverstärker geführt. Dieser wandelt das Ladungssignal in eine proportionale Ausgangsspannung, die aufgezeichnet und ausgewertet werden kann.

Auf der Ober- und Unterseite des Reaktionsmomentsensors befinden sich Flansche, die eine einfache Direktmontage an eine Welle oder auf Adapterflansche erlauben. Dadurch ist ein sehr niedriger, platzsparender Einbau möglich. Alternativ kann ein Montageflansch (optionales Zubehör) verwendet werden oder die Montage kann mit kundenspezifischen Adaptern erfolgen. Ein beidseitiger Zentriersitz ermöglicht den sehr genauen koaxialen Einbau. Eine zentrische Bohrung erlaubt einen erweiterten Einsatz z.B. für Wellendurchführungen. Zum Schutz des seitlichen Kabelanschlusses vor Beschädigung ist im mitgelieferten Zubehör ein aufschraubbarer Steckerschutz enthalten.

Kistler Reaktionsmomentsensoren erfassen auch kleinste um die Sensorachse wirkende Drehmomente in beiden Drehrichtungen zuverlässig.



Anwendung

Der Sensor eignet sich zum Messen eines dynamischen oder quasistatischen um die Sensorachse wirkenden Momentes.

Anwendungsbeispiele

- Drehmomenteinstellung von Dreherschraubern
- Prüfung von Schraubverbindungen
- Kalibrierung von Handdrehmomentschlüsseln
- Torsionsprüfung von Federn
- Messungen an Rutschkupplungen
- Messung von Anlaufmomenten an Elektromotoren
- Messung von Gleichlaufschwankungen und Torsionsvibrationen speziell an Kleinservo- und Schrittmotoren
- Prüfung von Drehschaltern (Produktprüfung)



Bild 1: Reaktionsmomentsensor mit Montageflansch

Abmessungen Reaktionsmomentsensor Typ 9329A ... 9389A



Bild 2: Typ 9339A ... 9369A mit Steckerschutz



Bild 3: Typ 9329A

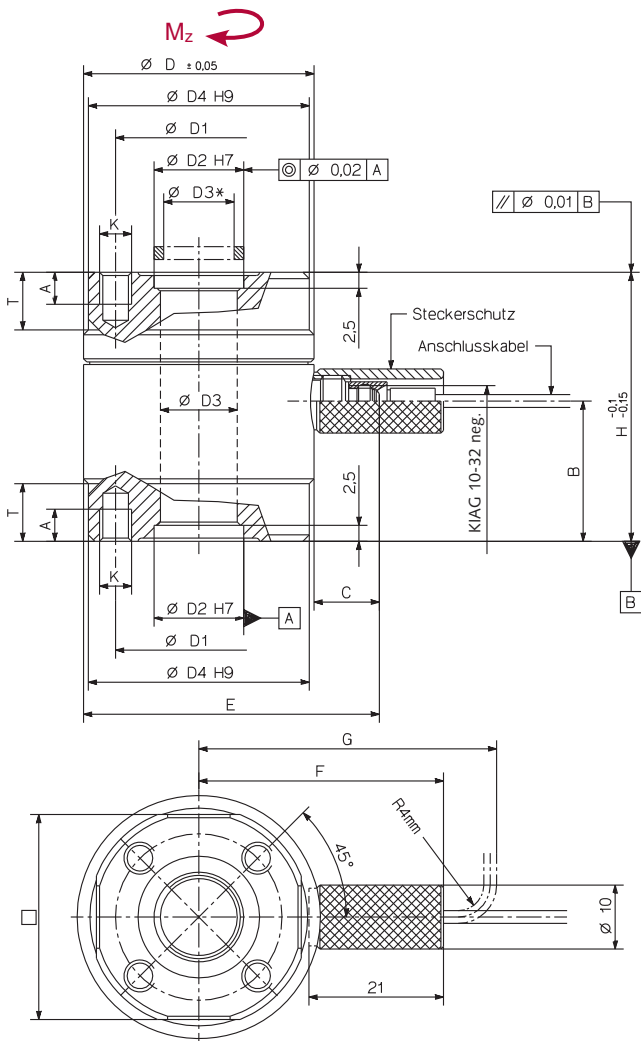

Bild 4: Typ 9389A mit Steckerschutz

Abmessungen in mm

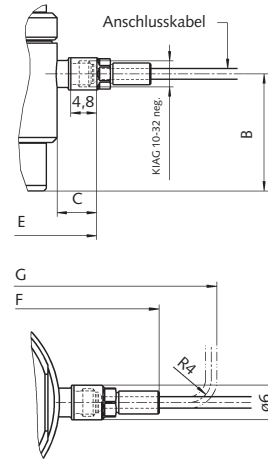
Typ	D	D1	D2	D3	D3*	D4	H	A	B	C	□	E	F	G	K	T
9329A	20	14	6	4,4	4	19,5	26	3	13,2	7,4	17	27,4	-	36	M3	6
9339A	30	21	10	8,3	8	28,5	34	4	16,6	10,1	26	40,1	36	43,5	M4	8
9349A	36	26	14	11,7	11	34,5	42	5	21,7	10,2	32	46,2	39	46,5	M5	9
9369A	54	40	21	18,1	17	53	60	8	32,5	10,4	48	64,4	48	56	M8	13
9389A	100	70	30	24,5	23,5	98	130	14	69,2	10,4	90	110,4	70,4	80,5	M12	30

* Freier Durchgang mit montierten Zentrieren

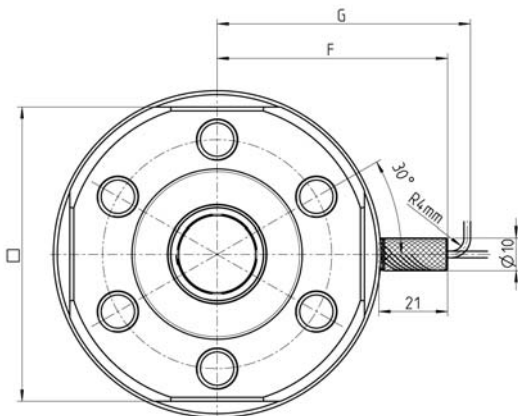
9329A_000-463d-02.09

Technische Daten

Reaktionsmomentsensor		Typ	9329A	9339A	9349A	9369A	9389A
Messbereich	M_z	N·m	-1 ... 1	-10 ... 10	-25 ... 25	-200 ... 200	-1 000 ... 1 000
Überlast	M_z	N·m	-1,2/1,2	-12/12	-30/30	-240/240	-1 200 ... 1 200
Kalibrierte Messbereiche							
100 %	M_z	N·m	-1 ... 1	-10 ... 10	-25 ... 25	-200 ... 200	-1 000 ... 1 000
10 %	M_z	N·m	-0,1 ... 0,1	-1 ... 1	-2,5 ... 2,5	-20 ... 20	-100 ... 100
Ansprechschwelle	M_z	mN·m	<0,03	<0,18	<0,35	<0,62	<0,78
Empfindlichkeit		pC/N·m	≈-2 170	≈-460	≈-230	≈-130	≈-100
Linearität, alle Messbereiche		%FSO	≤±0,2	≤±0,2	≤±0,2	≤±0,2	≤±0,2
Hysterese, alle Messbereiche		%FSO	≤0,3	≤0,3	≤0,3	≤0,3	≤0,3
Zug-/Druckkraft, max.	F_z	kN	-3/9	-5/14	-10/8	-10/10	-60/60
Übersprechen	$F_z \rightarrow M_z$	mN·m/N	≤±0,01	≤±0,05	≤±0,01	≤±0,02	≤±0,01
Seitenkraft, max. ¹⁾	$F_{x,y}$ ($M_z = 100\%$; $F_z = 0$)	kN	0,47	0,38	0,44	0,27	3,66
Übersprechen (typisch)	$F_{x,y} \rightarrow M_z$	mN·m/N	<0,5	<0,3	<0,3	<0,3	<0,2
Biegemoment, max.	$M_{x,y}$ ($M_z = 100\%$; $F_z = 0$)	N·m	17,3	20	30	27	698
Übersprechen	$M_{x,y} \rightarrow M_z$	mN·m/N·m	<8	<8	<8	<12	<10
Steifheit	$c_\varphi (M_z)$	mN·m/μrad	≈17	≈96	≈189	≈924	≈1 540
Eigenfrequenz (Torsion)	f_n	kHz	>53	>36	>33	>23	>11
Betriebstemperaturbereich		°C	-20 ... 80	-40 ... 120	-40 ... 120	-40 ... 120	-40 ... 120
Temperaturkoeffizient der Empfindlichkeit		%/°C	0,02	-0,02	-0,02	-0,02	-0,02
Isolationswiderstand bei 20 °C		Ω	>10 ¹³	>10 ¹³	>10 ¹³	>10 ¹³	>10 ¹³
Kapazität		pF	≈73	≈43	≈340	≈350	≈910
Anschluss			KIAG 10-32 neg.				
Steckerschutz			nein	ja	ja	ja	ja
Schutzart (mit angeschlossenem Kabel)		EN60529	IP65				
Gehäusematerial		DIN	1.4542				
Gewicht		g	50	137	243	800	6 720

¹⁾ Kraftangriff in der Flanschebene

Allgemeines

Die Drehmomenteinleitung soll mit kleinstmöglicher Exzentrizität der zu verbindenden Achsen erfolgen (<0,02 mm). Biegemomente und Schubkräfte sind möglichst zu vermeiden.

Die Kontaktflächen zum Reaktionsmomentsensor müssen plan, steif und sauber sein. Die beidseitigen Zentriersitze erlauben den sehr genauen koaxialen Einbau unter Verwendung der Zentrierringe (Mitgeliefertes Zubehör).

Die Sensormontage kann direkt über die beidseitig integrierten Flansche erfolgen. Für die Adaption an kundenspezifische Anwendungen können auf Wunsch Spezialadapter gefertigt werden.

Übersicht der Adaptionmöglichkeiten

Adaption A: Einbau in Welle mit Adapter für Zylinderschaft mit Stift

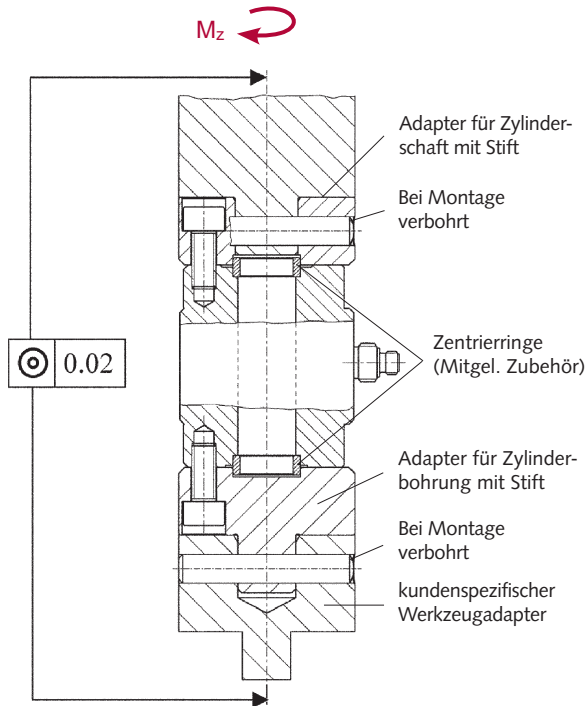

Adaption B: Einbau in Welle mit Adapterflansch

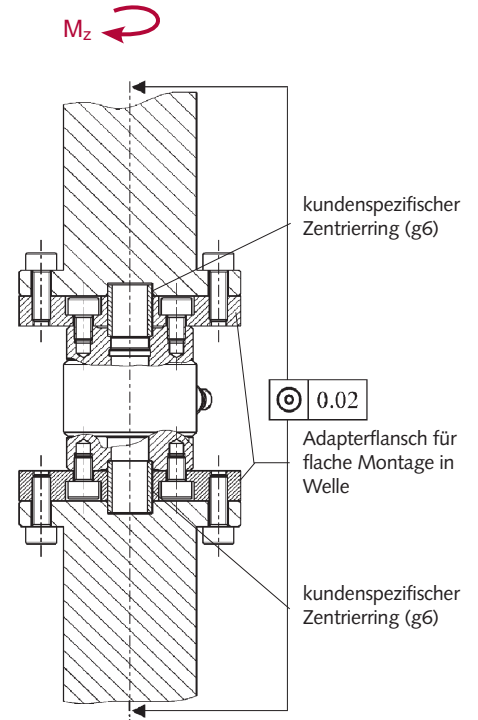

Adaption C: Einbau in Welle mit integriertem Flansch

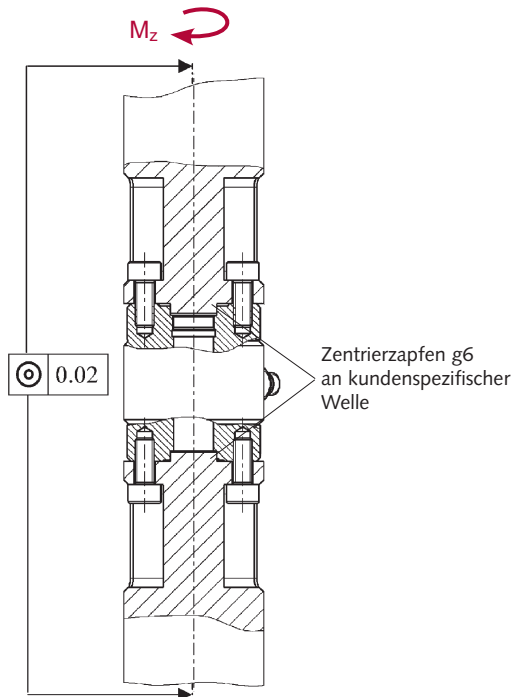

Adaption D: Adapterflansch für Schraubwerkzeuge mit Aussenvierkant

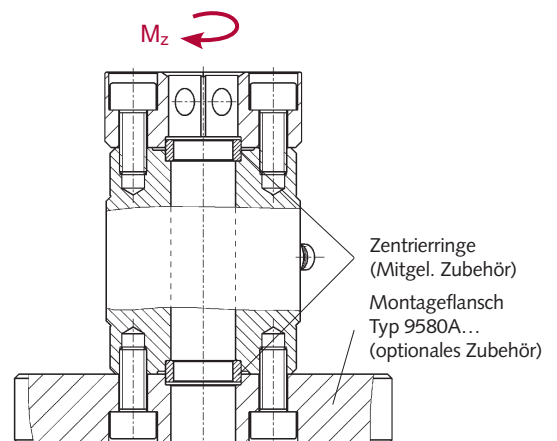

9329A_000-463d-02.09

Adaption E: Schraubplatte mit Federpaket

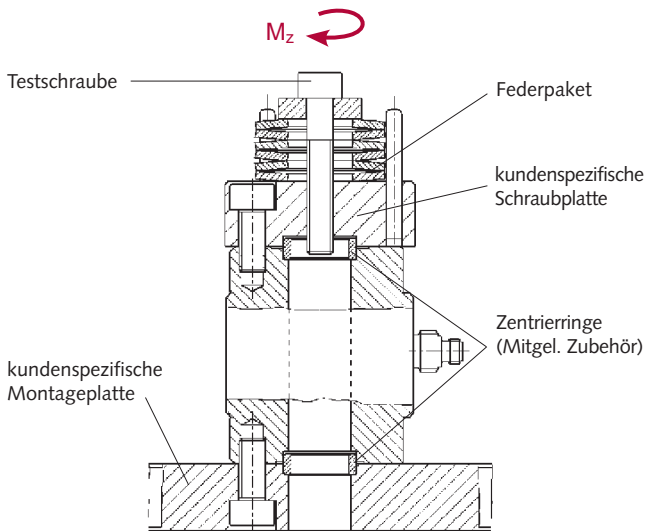

Adaption F: Tischmontage mit Montageflansch

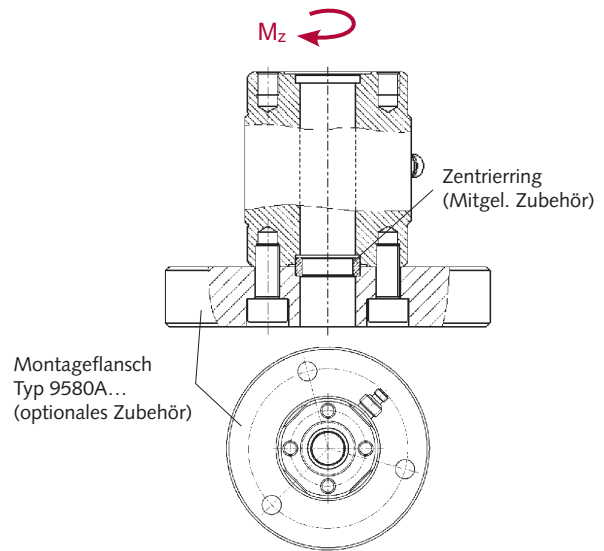

Bestellbezeichnung

Lieferumfang inkl. mitgeliefertem Zubehör

Reaktionsmomentsensor

- 2 x Zentrierring

Reaktionsmomentsensor

- Steckerschutz
- 2 x Zentrierring

Reaktionsmomentsensor

- Steckerschutz
- 2 x Zentrierring

Reaktionsmomentsensor

- Steckerschutz
- 2 x Zentrierring

Reaktionsmomentsensor

- Steckerschutz
- 2 x Zentrierring

Zubehör (optional)

- Anschlusskabel
(siehe Datenblatt 1631C_000-346)
- Montageflansch

Typ

9329A
3.420.196

9339A
3.414.366
3.420.179

9349A
3.414.366
3.420.180

9369A
3.414.366
3.420.181

9389A
3.414.366
3.420.197

Typ

9580A...

Montageflansch

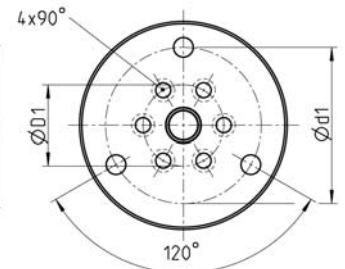
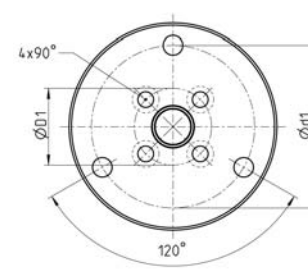
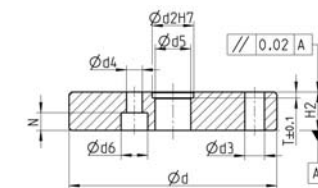

Bild 5: Typ 9580A9 ... A2

Bild 6: Typ 9580A4

zu Typ	Typ	D1	d	d1	d2	d3	d4	d5	d6	H2	T1	N
9329A	9580A9	14	40	30	6	4,5	3,2	4,5	5,6	8	2	3
9339A	9580A0	21	62	50	10	5,5	4,3	8,5	7,5	11	2	5
9349A	9580A1	26	70	55	14	6,6	5,3	12	9	13	2	6
9369A	9580A2	40	100	78	21	13,5	8,4	18	14	22	2	9
9389A	9580A4	70	180	135	30	17	13	25	20	30	2,5	13

9329A_000-463d-02.09